

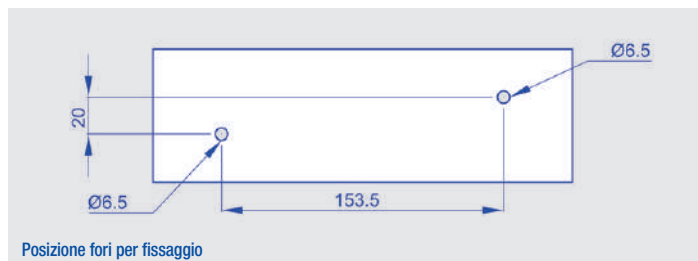

COMANDI LATERALI MECCANICI A TRAZIONE E COMPRESIONE AD AZIONAMENTO DIRETTO (carichi pesanti - cavo singolo) E MODULO D'ORDINE MODELLO DS 19S

Caratteristiche:

Corsa lineare: 57 mm
Montaggio: a pavimento
Tipo fissaggio: con viti
Funzionamento: libero non frizionato
Angolo di rotazione leva: 150° Rapporto di leva: 7:1
Materiale leva: acciaio zincato Materiale carter e pomello: nylon
Colore pomello: rosso

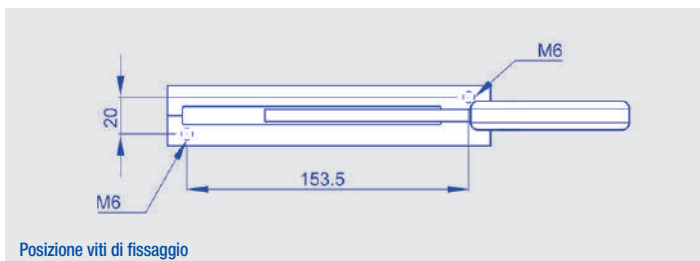
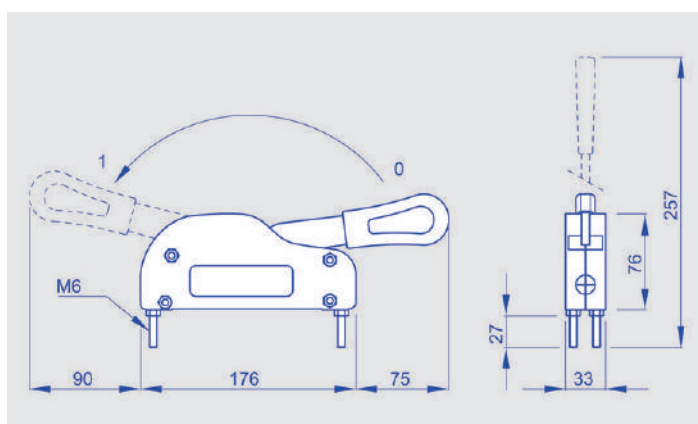

Per ordinare: utilizza il codice scritto nella casella sotto.

DS 19S



COMANDI LATERALI MECCANICI MODULO D'ORDINE CAVI COMPATIBILI MODELLO DS 19S

Per ordinare:

Le opzioni tecniche rappresentate nella pagina precedente costituiscono le personalizzazioni standard previste dalla società.

All'interno di queste possibilità, puoi scegliere la costruzione del cavo che soddisfa le tue esigenze.

In premessa scegli la tipologia del cavo e seleziona gli accessori relativi, fra le opzioni disponibili.

Individua le tue preferenze e riporta nelle caselle il numero o le lettere/numero corrispondenti alle tue opzioni.

Esempio: se scegli un cavo \varnothing 10,5 mm e vuoi come accessorio una forcella \varnothing 6, riporta il codice 03 o 04, a seconda delle tue necessità.

E così di seguito per le altre variabili.

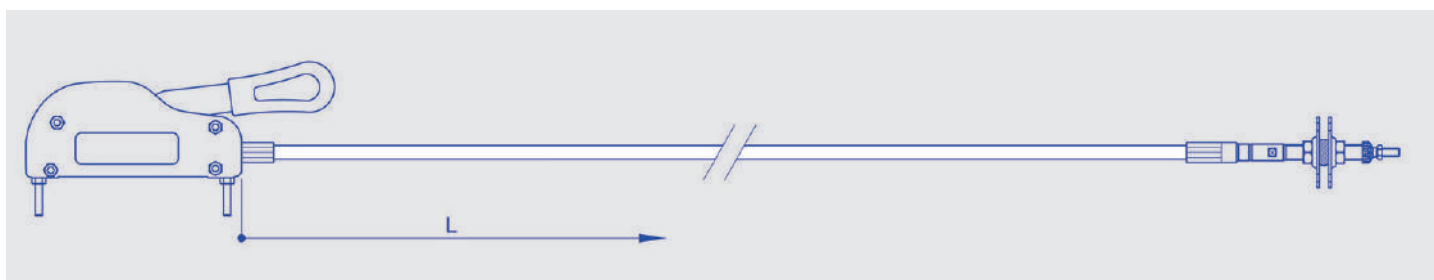

Per ordinare: componi il tuo codice prodotto inserendo nell'apposita casella il codice in grassetto corrispondente all'opzione scelta.

Cavo

Lunghezza cavo (L) in mm: _____

Cavo \varnothing 10,5 mm con guaina e asta snodata: **01**

Cavo \varnothing 10,5 mm con guaina fissa e asta snodata: **02**

Forcella F1: **03**

Forcella F2: **04**

Forcella F3: **05**

Forcella F4: **06**

Forcella F5: **07**

Snodo angolare S1: **08**

Snodo angolare S2: **09**

Testa a snodo T1: **10**

Testa a snodo T2: **11**