

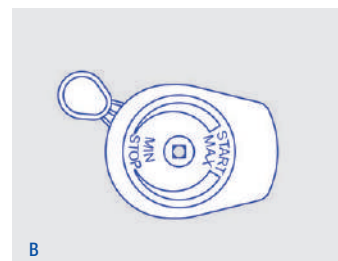

## COMANDI LATERALI MECCANICI A TRAZIONE E COMPRESIONE AD AZIONAMENTO DIRETTO (carichi leggeri - cavo doppio) E MODULO D'ORDINE MODELLO AE 250SD

### Caratteristiche:

- Corsa lineare: 39 oppure 46 mm
- Montaggio: su tubo
- Tipo fissaggio: con vite passante
- Diametro esterno tubo: 22 mm - 25 mm - 26 mm - 27 mm - 28 mm
- Funzionamento: frizionato oppure a scatti con 4 tacche di riferimento
- Materiale: nylon Colore: nero
- Scritta sul coperchio: MIN-MAX oppure STOP-MIN-MAX-START

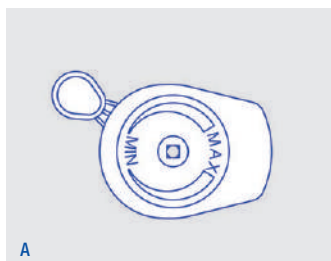
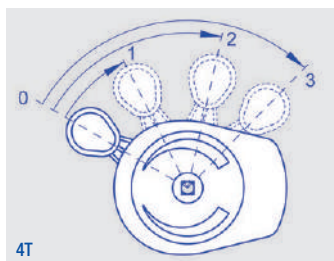
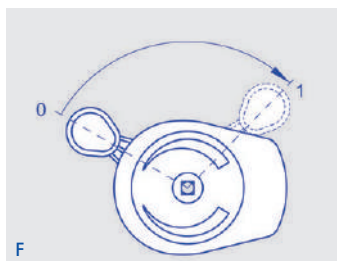
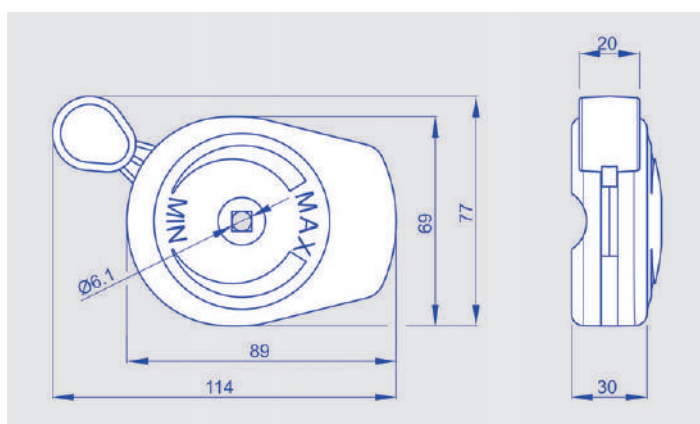

Per ordinare: componi il tuo codice prodotto inserendo nell'apposita casella il codice in grassetto corrispondente all'opzione scelta.

AE 250SD

Corsa mm 39: **1**  
Corsa mm 46: **2**

Ø esterno tubo mm 22: **3**  
Ø esterno tubo mm 25: **4**  
Ø esterno tubo mm 26: **5**  
Ø esterno tubo mm 27: **6**  
Ø esterno tubo mm 28: **7**

Funzionamento frizionato: **F**  
Funzionamento a scatti con 4 tacche di riferimento: **4T**

Scritta MIN-MAX: **A**  
Scritta STOP-MIN-MAX-START: **B**

## COMANDI LATERALI MECCANICI CAVI COMPATIBILI MODELLO AE 250SD

### Caratteristiche:

Diametro guaina: Ø5 mm oppure Ø6 mm con tubetto interno antifrizione  
 Lunghezza guaina: a richiesta  
 Diametro filo rigido: Ø1,5 mm oppure Ø1,7 mm in acciaio fosfatato (\*)  
 Lunghezza sporgenza fune: a richiesta  
 Terminali guaina: vedi tabella  
 Terminali fune: vedi tabella

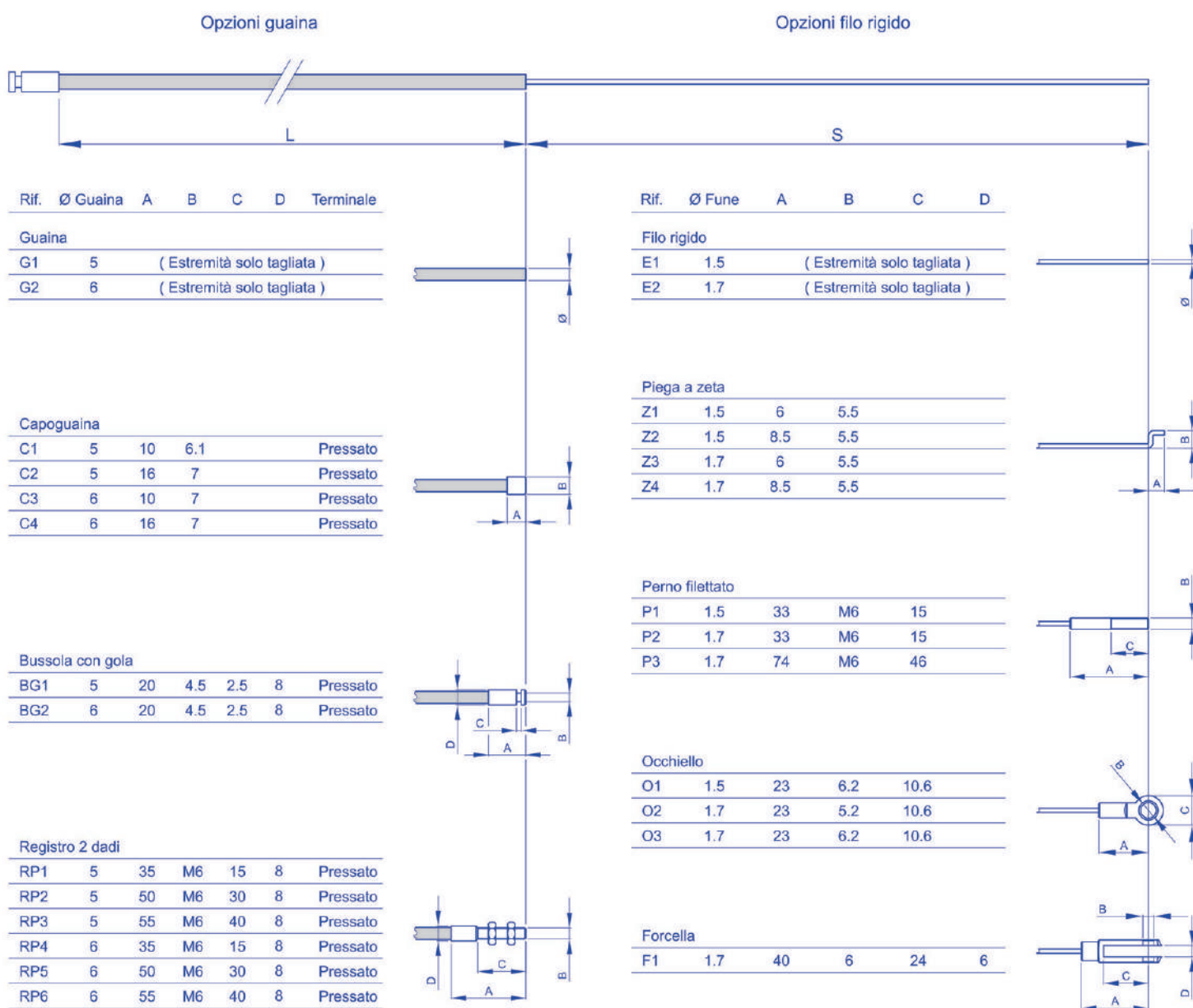



## COMANDI LATERALI MECCANICI MODULO D'ORDINE CAVI COMPATIBILI MODELLO AE 250SD

### Per ordinare:

Le opzioni tecniche rappresentate nella pagina a fianco costituiscono le personalizzazioni standard previste dalla società.

All'interno di queste possibilità, puoi scegliere la costruzione del cavo che soddisfa le tue esigenze.

In premessa scegli il diametro della guaina e seleziona i terminali relativi, fra le opzioni disponibili.

Individua le tue preferenze e riporta nelle caselle il numero o le lettere/numero corrispondenti alle tue opzioni.

Esempio: se scegli una guaina Ø6 mm e vuoi come terminale un capogaina, riporta il codice 05 o 06, a seconda delle tue necessità.

E così di seguito per le altre variabili.

Lo stesso procedimento deve essere utilizzato per scegliere la fune: parti scegliendo il diametro della stessa e seleziona successivamente le opzioni relative.

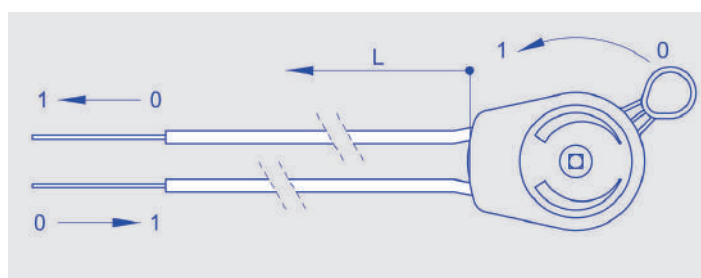
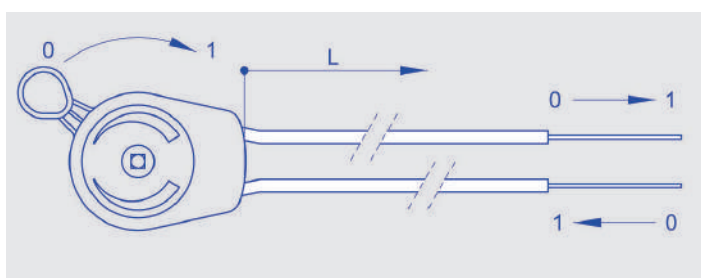

**Per ordinare: componi il tuo codice prodotto inserendo nell'apposita casella il codice in grassetto corrispondente all'opzione scelta.**

Cavo									
------	--	--	--	--	--	--	--	--	--

Lunghezza guaina (L) in mm: \_\_\_\_\_

Lunghezza sporgenza fune (S) in mm: \_\_\_\_\_

Guaina Ø5 mm solo tagliata G1: **01**

Guaina Ø6 mm solo tagliata G2: **02**

Capogaina C1: **03**

Capogaina C2: **04**

Capogaina C3: **05**

Capogaina C4: **06**

Bussola con gola BG1: **07**

Bussola con gola BG2: **08**

Registro pressato 2 dadi RP1: **09**

Registro pressato 2 dadi RP2: **10**

Registro pressato 2 dadi RP3: **11**

Registro pressato 2 dadi RP4: **12**

Registro pressato 2 dadi RP5: **13**

Registro pressato 2 dadi RP6: **14**

Montaggio cavo: **PA1**

Montaggio cavo: **PA2**

Montaggio cavo: **PA3**

Montaggio cavo: **PA4**

Montaggio cavo: **PA5**

Montaggio cavo: **PA6**

Montaggio cavo: **PA7**

Montaggio cavo: **PA8**

Filo rigido Ø1,5 mm solo tagliato senza terminale E1: **15**

Filo rigido Ø1,7 mm solo tagliato senza terminale E2: **16**

Piega a zeta Z1: **17**

Piega a zeta Z2: **18**

Piega a zeta Z3: **19**

Piega a zeta Z4: **20**

Perno filettato P1: **21**

Perno filettato P2: **22**

Perno filettato P3: **23**

Occhiello O1: **24**

Occhiello O2: **25**

Occhiello O3: **26**

Forcella F1: **27**